

Línea Carnicera



✓ **CORTE SIN ESFUERZO**

Aprovecha la gravedad a tu favor, con su diseño inclinado a 45° permite rebanadas uniformes con el mínimo esfuerzo, logrando cortes precisos con su cuchilla de 330 mm de acero al cromo duro.

✓ **POTENCIA EN CADA CORTE**

Equipada con un motor de ½ HP y transmisión de engranes, esta rebanadora ofrece desempeño constante y confiable, ideal para operación continua sin perder rendimiento

✓ **LIMPIEZA EFICIENTE**

Olvidate de complicaciones, su sistema con palanca permite levantar el equipo fácilmente, facilitando la limpieza profunda y manteniendo tu área siempre impecable

✓ **LARGA DURACIÓN Y ADAPTABLE**

Fabricada con aluminio y acero inoxidable para las partes que están en contacto con los alimentos, resiste la corrosión, garantizando larga vida útil incluso en entornos exigentes.

ESPECIFICACIONES TÉCNICAS

Datos eléctricos

Capacidad de Motor	0.5 HP (373 W)	
Voltaje (Vac)	115	220
Amperaje	8 A	4.2 A
Fases	1 @ 60Hz	
Interruptor	Pulsante	
Relevador	Si	

Datos de rendimiento

Velocidad de cuchilla:	380 – 400 RPM
Espesor máximo corte:	0.5 a 27 mm
Temperatura min de corte:	-2 °C
Recorrido del carro:	375 mm

Materiales

Plancha, carro y plato:	Acero Inoxidable
Base, pisón y afilador:	Aluminio
Cuchilla:	Acero al cromo duro

Datos logísticos

Peso neto	43.8 kg
Peso con empaque	57 kg
Medidas de embalaje (LxAxH)	94 cm x 71 cm x 86 cm

Nota: Los niveles de consumo de corriente puede varias de acuerdo a las condiciones de la red eléctrica local donde se conecte el equipo.

El equipo requiere limpieza diaria después de la jornada de trabajo, así como lubricación de las barras de deslizamiento para conservar el buen funcionamiento del carro y del pisón

*TORREY esta continuamente mejorando sus equipos. Las especificaciones aquí dispuestas están sujetas a cambio sin previo aviso.

PARTES / VISTAS DEL EQUIPO

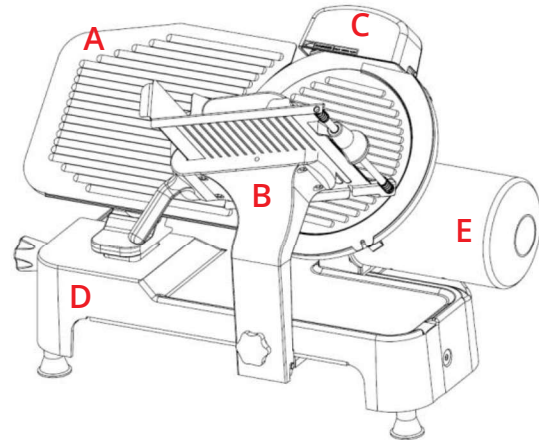

- A. Plancha
- B. Carro
- C. Afilador
- D. Base
- E. Cubierta de motor y motor

Dimensiones

LATERAL

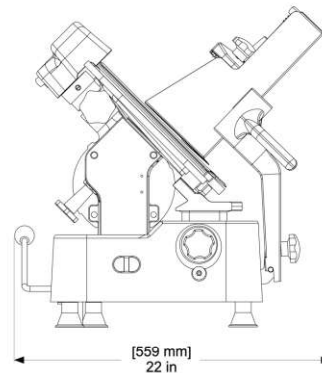

FRENTE

