

Línea BRPP



- ✓ Función de sumadora
Calcule el valor de sus transacciones
- ✓ Plato Anti-derrapante
Trabaje con seguridad
- ✓ Doble Pantalla iluminada
Gane la confianza de sus clientes
- ✓ Función de Contadora
Lleve control de su inventario
- ✓ Batería Recargable.
Duración de más de 100 horas.
- ✓ Torreta abatible.
Transporte y almacene fácilmente.

CERTIFICACIONES



*Imágenes con fines ilustrativos
Las figuras que se incluyen en este documento son solo para referencia. Los modelos reales pueden ser diferentes a estos dibujos.

ESPECIFICACIONES TÉCNICAS

Dimensiones exteriores

Alto	53mm (2.086")
Ancho	500mm (19.68)
Profundo	403mm (15.8")
Plato	500 x 403mm (19.68" x 15.8")

Metrológicas

Capacidad	200kg
División Mínima	20g
Tara Máxima	66.66kg

Materiales

Modulo	Acero inoxidable
Plato	Acero al carbón
Base	Acero al carbón

Datos eléctricos:

Voltaje de entrada	110 Vca, 60Hz, 4.5W, 0.2A
Conector de entrada	IEC C14
Temp. de operación	-10° a 40°C (14° a 104°)

Datos logística

Peso neto:	13.7 kg
Temp. de almacenaje	-20° a 50°C (-4° a 122°F)
Peso embalaje	14.2 kg

PARTES / VISTAS DEL EQUIPO



- A. Plato
- B. Base
- C. Modulo

FRENTE

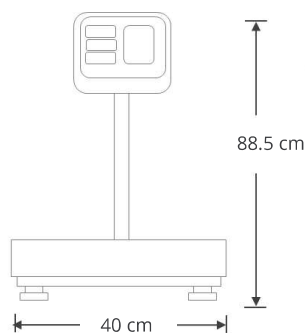

LATERAL

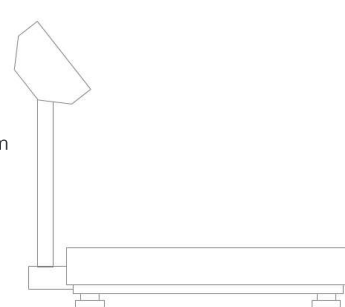

SUPERIOR

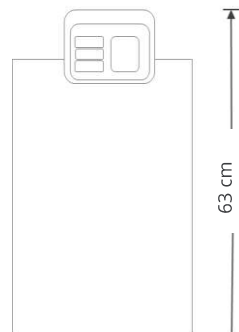

*TORREY esta continuamente mejorando sus equipos. Las especificaciones aquí dispuestas están sujetas a cambio sin previo aviso.