

### Línea BRPP



- ✓ Función de sumadora  
Calcule el valor de sus transacciones
- ✓ Plato Anti-derrapante  
Trabaje con seguridad
- ✓ Doble Pantalla iluminada  
Gane la confianza de sus clientes
- ✓ Función de Contadora  
Lleve control de su inventario
- ✓ Batería Recargable.  
Duración de más de 100 horas.
- ✓ Torreta abatible.  
Transporte y almacene fácilmente.

### CERTIFICACIONES



\*Imágenes con fines ilustrativos  
Las figuras que se incluyen en este documento son solo para referencia. Los modelos reales pueden ser diferentes a estos dibujos.

### ESPECIFICACIONES TÉCNICAS

#### Dimensiones exteriores

Alto	53mm (2.086")
Ancho	303mm (11.9)
Profundo	403mm (15.8")
Plato	403 x 303mm (15.8" x 11.9")

#### Metrológicas

Capacidad	100kg
División Mínima	10g
Tara Máxima	33.33kg

#### Materiales

Modulo	Acero inoxidable
Plato	Acero al carbón
Base	Acero al carbón

#### Datos eléctricos:

Voltaje de entrada	110 Vca, 60Hz, 4.5W, 0.2A
Conector de entrada	IEC C14
Temp. de operación	-10° a 40°C (14° a 104°)

#### Datos logística

Peso neto:	8 kg
Temp. de almacenaje	-20° a 50°C (-4° a 122°F)
Peso embalaje	8.8kg

### PARTES / VISTAS DEL EQUIPO



- A. Plato
- B. Base
- C. Modulo

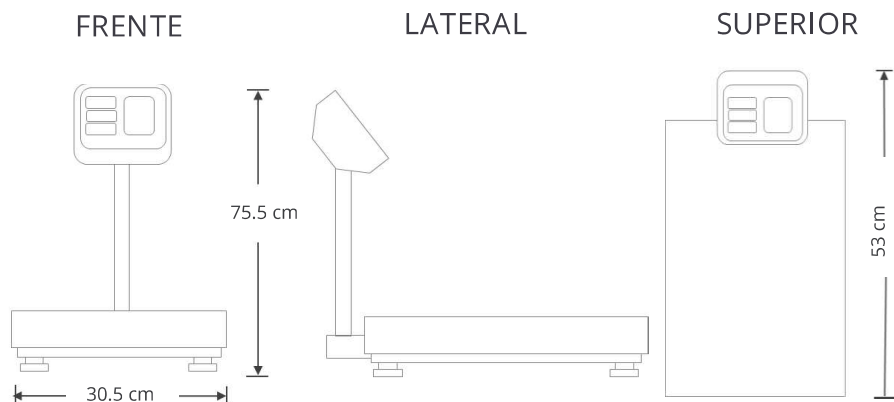

\*TORREY esta continuamente mejorando sus equipos. Las especificaciones aquí dispuestas están sujetas a cambio sin previo aviso.