

MANUAL DE USUARIO

# PROCESADOR DE VEGETALES



PV-90  
(RA-2 RE-5)



# CONTENIDO

|                                   |           |
|-----------------------------------|-----------|
| <b>General</b>                    | <b>4</b>  |
| Instrucciones de instalación      |           |
| <b>Listado de partes</b>          | <b>5</b>  |
| <b>Precauciones</b>               | <b>6</b>  |
| <b>Instrucciones de seguridad</b> | <b>6</b>  |
| <b>Previo a instalación</b>       | <b>7</b>  |
| <b>Manejo e instalación</b>       | <b>7</b>  |
| <b>Operaciones de uso</b>         | <b>8</b>  |
| Sensor palanca                    |           |
| Sensor perilla                    |           |
| Sensor recipiente                 |           |
| Encendido                         |           |
| Uso del procesador de vegetales   |           |
| <b>Solución de problemas</b>      | <b>11</b> |
| <b>Cuidados y limpieza</b>        | <b>12</b> |
| <b>Recomendaciones</b>            | <b>13</b> |
| <b>Poliza de garantía</b>         | <b>14</b> |

Gracias por haber elegido nuestros productos, por favor lea completa y detenidamente este manual antes de usar su equipo por primera vez.

## **GENERAL**

Lea y guarde estas instrucciones.

Fabricantes de equipos para refrigeración S.A. de C.V. suministra este manual como ayuda para el usuario a la hora de instalar y realizar la operación del Procesador de vegetales.

En caso de que una determinada situación no aparezca descrita en el manual, llame por teléfono al departamento de servicio técnico de Fabricantes de equipos para refrigeración S.A. de C.V.

Fabricantes de equipos para refrigeración S.A. de C.V.

Ave. día del empresario #901, Jardines de Guadalupe, Guadalupe, Nuevo León.

Departamento Servicio Técnico

Número de teléfono:

+52 (81) 8288 4100

Toda comunicación de servicio debe incluir:

- Número de modelo
- Número de serie
- Explicación detallada del problema

Conserve este manual para su consulta futura.

Para ubicar el N° de modelo y el N° de Serie en el espacio encontrado en la parte inferior a este párrafo. La placa del número de serie está situada ya sea en la parte trasera inferior o izquierda inferior del equipo.

N° de serie: \_\_\_\_\_

N° de modelo: \_\_\_\_\_

## **Instrucciones de instalación**

Para que el Procesador de vegetales Torrey funcione correctamente, deben seguirse estas instrucciones de uso y cuidado. De no hacerse, podrían producirse fallos prematuros de las piezas y podría anularse cualquier garantía.

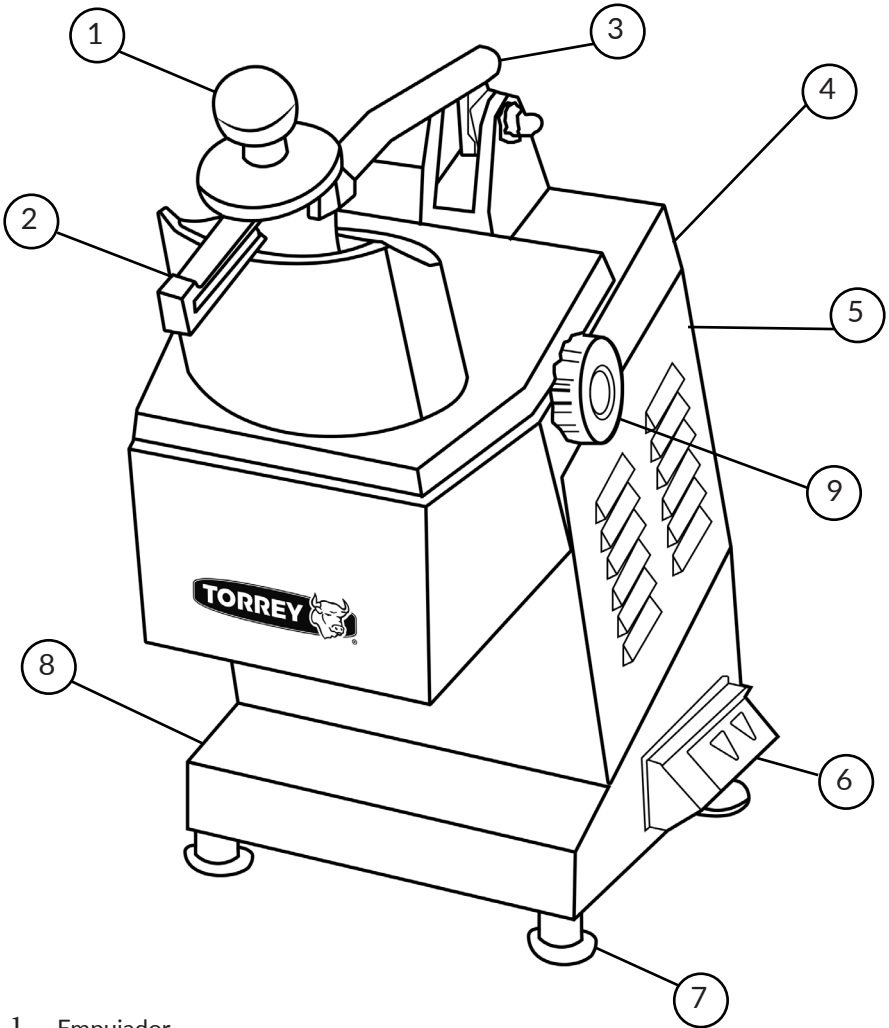

1. Empujador
2. Agarradera
3. Palanca presionadora
4. Deposito
5. Gabinete
6. Boton de encendido y apagado
7. Patas
8. Base
9. Perilla sujetadora

## **PRECAUCIONES**

- **Precauciones para evitar sobrecargas de energía en el procesador de vegetales Torrey.**
  - No intente operar este procesador de vegetales sin el recipiente contenedor, ya que esto puede causar daños.
  - No coloque ningún objeto entre el recipiente de vegetales y el disco del procesador de vegetales.
  - No permita que se acumulen residuos en el depósito que se encuentra debajo de el disco, ya que esto puede causar un deterioro acelerado de las partes de su procesador de vegetales.
  - No utilice el procesador de vegetales si se percata de que su funcionamiento no es el correcto.
  - El procesador de vegetales no debe ser reparado por nadie, excepto personal de servicios técnicos de Torrey que están calificados.

## **INSTRUCCIONES DE SEGURIDAD**

### **ADVERTENCIA PARA REDUCIR EL RIESGO DE SUFRIR QUEMADURAS, DESCARGAS ELÉCTRICAS, INCENDIOS O LESIONES FÍSICAS.**

Lea todas las instrucciones antes de usar el aparato.

- Para preservar la calidad y el funcionamiento de el procesador de vegetales deberá utilizar el procesador únicamente con los materiales indicados ya que el uso de alimentos u otros materiales pueden dañar el funcionamiento y eliminar la garantía de su equipo.
- Antes de utilizar el procesador de vegetales verifique que no haya ningún utensilio de cocina dentro de este.
- Nunca empuje los alimentos hacia el disco de corte con nada que no sea el empujador del procesador de vegetales.
- Al terminar de usar el procesador de vegetales limpiar el disco y el depósito del procesador de vegetales.
- Este equipo deberá estar conectado a un enchufe que tenga protección verifique que su conexión tenga tierra física.
- Maneje el procesador de vegetales siguiendo las instrucciones de este manual.
- No permita que se use por niños sin supervisión.
- No utilice el procesador de vegetales si el cable o el enchufe están dañados.
- No utilice este procesador de vegetales al aire libre.
- El procesador de vegetales deberá ser utilizado lejos de fuentes de calor.

Este Manual de Usuario contiene instrucciones de funcionamiento generales para su procesador de vegetales. Antes de poner a funcionar el procesador de vegetales, siga estas importantes indicaciones.

## **PREVIO A INSTALACIÓN**

### **Operación (antes del primer uso)**

- Retirar todos los elementos del empaque como plásticos, cintas y recubrimientos del procesador de vegetales.
- Conectar correctamente el procesador de vegetales a la corriente como se especifica en las instrucciones.
- Los discos no necesitan ser afilados antes de su uso.
- Verifique que la corriente sea la que indica en las especificaciones.

- **Ventilación**

La obstrucción de las aberturas y /o tomas de aire pueden dañar el funcionamiento del procesador de vegetales.

- **Manejo**

Antes de mover el equipo, desconecte el enchufe de corriente.

Nunca se incline más de 45° grados durante su manejo y evite mover sin el seguro puesto.

El procesador de vegetales se debe nivelar para un correcto funcionamiento.

## **MANEJO E INSTALACIÓN**

- **Ubicación**

El procesador de vegetales deberá ser utilizado en un espacio adecuado con distancia suficiente en la parte frontal para que el usuario pueda trabajar de forma correcta. Si el procesador de vegetales será almacenado mientras no se use, evite almacenarlo en contacto directo con la humedad.

- **Perforaciones**

Nunca realizar perforaciones u orificios de ningún tipo, ni instalar algún aditamento extra en el procesador de vegetales.

- **Superficie**

Mantener el equipo en una superficie seca, sólida, recta y estable que no sea sensible al calor. No colocar en una superficie inflamable (mantel, alfombra, etc.).

## **OPERACIONES DE USO**

**NOTA:** El procesador de vegetales viene con 3 sensores de proximidad que evitan que el procesador de vegetales funcione con sus medidas de seguridad.

- Sensor de recipiente. El recipiente tiene un sensor magnético, si el recipiente no es colocado bajo la salida de alimentos procesados la procesadora no funcionara.
- Sensor de palanca presionadora. La palanca tiene un sensor el cual deberá ser presionado cuando la palanca este en su posición, (la presionadora deberá estar en posición de empuje) si este no se encuentra presionado no funcionara el procesador de vegetales.
- Sensor de perilla sujetadora. La perilla deberá estar cerrada presionando la tapa que esta en la parte superior de el disco para que el procesador de vegetales funcione, si la perilla no esta presionando la tapa, el procesador no funcionara.

**SENSOR PALANCA**

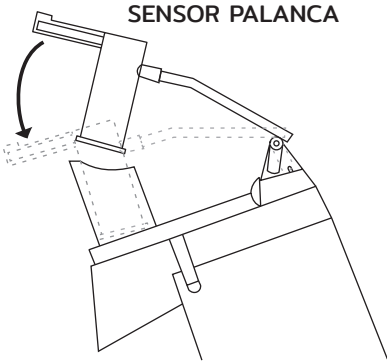

**SENSOR PERILLA**

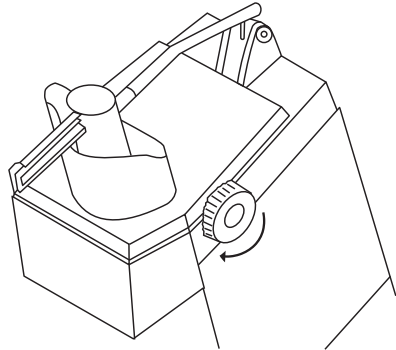

**SENSOR RECIPIENTE**

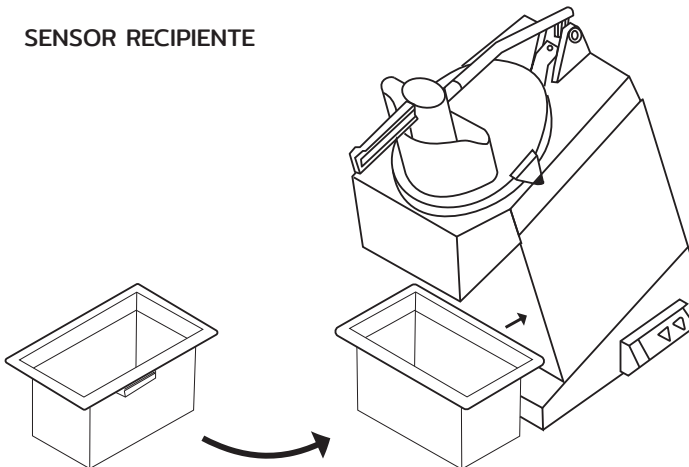

- **ENCENDIDO**

El procesador de vegetales Torrey tiene un panel de control sumamente sencillo, unicamente tiene 2 controladores encendido y apagado.

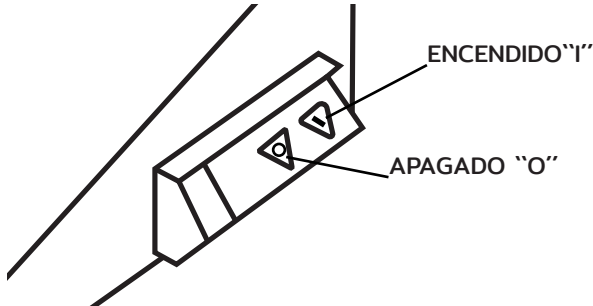

El procesador de vegetales Torrey no encenderá si no sigue las indicaciones anteriores en donde explica la función de los sensores de proximidad.

- **USO DEL PROCESADOR DE VEGETALES**

El primer paso para comenzar con el uso de su equipo, será elegir el disco con el cual desea trabajar (en este manual se indican los tipos de discos y sus usos).

Quite la tapa de acero girando la perilla en sentido contrario a las manecillas de un reloj, coloque el disco en el pivote de la parte central y asegúrese de que los 2 postes que salen del pivote embonen en los seguros del disco.

La paleta desviadora se colocará en la parte inferior del disco como se indica en la siguiente ilustración, se recomienda usar la paleta desviadora con los discos RE 5 RA 2-7 y BA

**PALETA DESVIADORA**

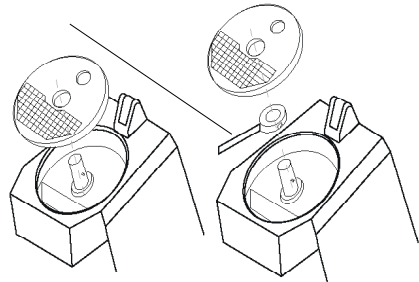

NOTA: la paleta desviadora no deberá ser ensamblada junto con el par de discos CU-RE

Después de colocar el disco y la paleta desviadora correctamente cierre la tapa de acero y asegúrela con la perilla, gírela en sentido a las manecillas del reloj.

Conecte el procesador de vegetales a la corriente eléctrica y encienda.

Para colocar los vegetales se utilizará la boca del procesador o si su tamaño es pequeño se usará la boca del empujador.

Cuando la palanca se levanta, por su mecanismo de seguridad el procesador de vegetales detendrá su función, coloque los vegetales en el procesador, baje la palanca y esta volverá a funcionar ya con los vegetales dentro.

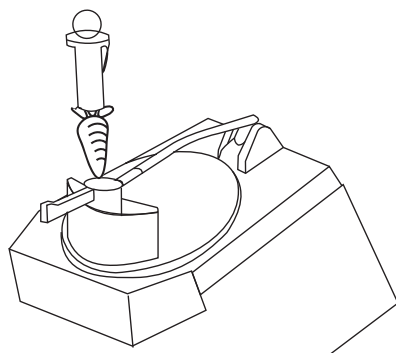
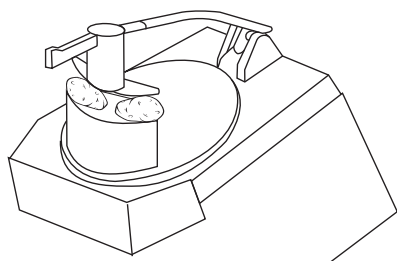

El contenedor deberá ser colocado tal cual se indica en una de las ilustraciones anteriores (pag. 8), para el funcionamiento correcto del procesador de vegetales.

No permita que el contenedor se llene ya que esto podría obstruir la salida de alimento procesado de su equipo y ocasionar un mal funcionamiento de este.

## **SOLUCIÓN DE PROBLEMAS**

| Problema                         | Causa  | Solución   |
|----------------------------------|--|--|
| No enciende el procesador        | No hay corriente eléctrica.  | Conectar correctamente a energía eléctrica.          |
| No arranca el procesador         | No están colocados los sensores magnéticos.                        | Colocar todos los sensores magnéticos correctamente. |
| No cierra la tapa del procesador | podría haber algún residuo de alimentos entre la tapa y el cuerpo. | Retirar residuos que haya entre la tapa y el cuerpo. |

## **CUIDADOS Y LIMPIEZA**

---

La limpieza de la maquina es una operación que se deberá realizar cada que termine de utilizarlo o al menos 1 vez al día. Todas las partes del procesador de vegetales que están en contacto directo e indirecto con los alimentos deberán ser limpiados minuciosamente.

Antes de realizar cualquier acción para limpiarla, es necesario: desconectar la clavija del tomacorriente de la fuente de energía con el fin de evitar cualquier tipo de descarga eléctrica.

NOTA: tener extremo cuidado al momento de limpiar los discos ya que estos se encuentran afilados.

La maquina podrá ser limpiada con detergente y agua a la temperatura de ambiente, haga esto utilizando un trapo.

Para limpiar quite la cubierta y todos los discos, también la paleta desviadora y la charola recibidora.

Cuidadosamente limpie las aberturas, completamente el área de proceso de vegetales y el pivote que soporta los discos.

Al final seque todas las superficies del procesador de vegetales con un trapo y coloque las piezas de nuevo en su lugar.

NOTA: No utilizar detergentes corrosivos o que puedan dañar la superficie del procesador de vegetales.

## **RECOMENDACIONES**

Para evitar riesgos y garantizar una eficiencia óptima, no realizar modificaciones que no estén autorizadas por el fabricante.

El equipo no se debe dejar sin supervisión durante su operación.

Conserve este manual para futuras referencias.

No usar el equipo si está dañado el cable de alimentación eléctrica.

Cualquier reparación o reemplazo de pieza debe ser realizado por personal técnico capacitado.

## **ADVERTENCIA**

- No tocar componentes eléctricos, para evitar quemaduras.
- Este aparato no está diseñado para uso por personas no capacitadas previamente.
- No dejar el equipo para su manipulación sin supervisión.
- Mantener fuera del alcance de los niños
- Este aparato está destinado para utilizarse en aplicaciones domésticas y similares, tales como:
  - a) Áreas de cocina para personal que labora en tiendas, oficinas y otros ambientes de trabajo;
  - b) Granjas, hoteles, moteles y otros ambientes tipo residencial;
  - c) En ambientes tipo alojamiento y desayuno;
  - d) Para la preparación de alimentos y aplicaciones no comerciales similares.
- Este aparato no se destina para utilizarse por personas (incluyendo niños) cuyas capacidades físicas, sensoriales o mentales sean diferentes o estén reducidas, o carezcan de experiencia o conocimiento, a menos que dichas personas reciban una supervisión o capacitación para el funcionamiento del aparato por una persona responsable de su seguridad.
- Los niños deben supervisarse para asegurar que ellos no empleen los aparatos como juguete.
- Si el cordón de alimentación es dañado, éste debe sustituirse por el fabricante, por su agente de servicio autorizado o por personal calificado con el fin de evitar un peligro.
- No desechar los aparatos eléctricos en la basura doméstica.

## **PRECAUCIÓN**



SUPERFICIE  
CALIENTE



RIESGO DE  
INCENDIO

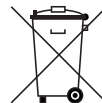

NO DESECHAR EN  
BASURA DOMÉSTICA

## PÓLIZA DE GARANTÍA

Fabricantes de equipos para refrigeración S.A. de C.V.

Día del empresario 901, Jardines de Guadalupe, Guadalupe Nuevo León 67115

Fabricantes de equipos para refrigeración S.A de C.V. Tel. 01 (81) 8288-4100

Garantía efectiva para los modelos. (PV-90 2 | PV-90 5)

Fabricantes de equipos para refrigeración S.A de C.V. garantiza el producto por el término de 1 (un) año contra cualquier defecto de fabricación en todas sus piezas, componentes y mano de obra a partir de la fecha que se indica en esta garantía.

### COMO OBTENER GARANTÍA

Para hacer efectiva la garantía bastará con que el cliente presente el producto junto con la presente póliza de garantía sellada por el establecimiento que lo vendió, o la factura o recibo o comprobante, el que consten los datos específicos del producto, en el centro de servicio de Fabricantes de equipos para refrigeración S.A. de C.V. en la siguiente dirección:

Fabricantes de equipos para refrigeración S.A. de C.V.

Día del empresario 901, Jardines de Guadalupe, Guadalupe Nuevo León 67115

Fabricantes de equipos para refrigeración S.A de C.V. Tel. 01 (81) 8288-4100

Si el producto se encuentra dentro del periodo de la garantía, Fabricantes de equipos para refrigeración S.A. de C.V. se compromete a reparar y/o reponer las piezas y/o componentes defectuosos del mismo, sin cargo para el propietario; asimismo Fabricantes de equipos para refrigeración S.A. de C.V. cubrirá los gastos necesarios erogados para lograr el cumplimiento de la garantía, incluyendo gastos de transportación del producto.

### LIMITACIONES DE GARANTÍA

Esta garantía NO cubre lo siguiente:

1. Raspones o golpes provocados por el uso inadecuado y diferente al indicado en el manual.
2. Si los datos de esta póliza no coinciden con los datos en la placa serie localizada en el equipo, o hayan sido alterados.
3. Cuando el producto ha sido alterado o sufrido daños por causas atribuibles al consumidor o causas ajenas al fabricante, tales como falta de mantenimiento adecuado, conexiones equivocadas, golpes, cables torcidos, rotos, cortados.
4. Cuando el producto muestre señales de maltrato intencional, o haya

sido expuesto a materiales abrasivos y corrosivos como ácidos, fuego, o cualquier elemento similar.

**Esta póliza de garantía quedará sin efecto en los siguientes casos:**

1. Cuando el producto hubiese sido utilizado en formas distintas a las normales.
2. Cuando el producto no hubiese sido operado de acuerdo con el instructivo de uso que le acompaña.
3. Si el equipo hubiese sido alterado o reparado por personas no autorizadas por Fabricantes de equipos para refrigeración S.A. de C.V.

**Repuestos**

Una vez finalizado el plazo de 1(un) año de validez de esta garantía, Fabricantes de equipos para refrigeración S.A. de C.V, mantendrá, un stock de partes, componentes, consumibles y accesorios suficientes para continuar brindándole confianza en nuestro producto, por medio de el distribuidor autorizado en el centro de distribucion TORREY ubicado en Carretera Miguel Aleman ext. 990, int. B Encarnación, Apodaca, Nuevo León, 66633.

|                           |                     |            |
|---------------------------|---------------------|------------|
| Nombre del comprador:     |                     |            |
| Dirección:                |                     |            |
| Nombre del distribuidor:  |                     |            |
| Dirección:                |                     |            |
| Teléfono:                 | correo electrónico: |            |
| Producto:                 |                     |            |
| Marca:                    | Modelo:             | No. Serie: |
| Factura:                  | Fecha compra:       |            |
| Sello del establecimiento |                     |            |

Importado por:  
 Fabricantes de equipos para refrigeración S.A. de C.V.  
 RFC: FER7905095A0  
 Dirección: Día del empresario #901 Col. Jardines de Guadalupe, Guadalupe N.L.



**PROCESADOR DE  
VEGETALES**

PV-90 (RA-2 RE-5)

[www.torrey.net](http://www.torrey.net)